

LIT / BED / BETT TRANSFORMABLE EN BANQUETTE PURE BE 800PBL REF.: 10.098/10.097

CONFORME AUX EXIGENCES DE SECURITE EN 716 - 2008
VOLDOET AAN DE VEILIGHEIDS VOORSCHRIFTEN: EN 716 - 2008
ENTSPRICHT DIE SICHERHEITSNORM : EN 716 - 2008

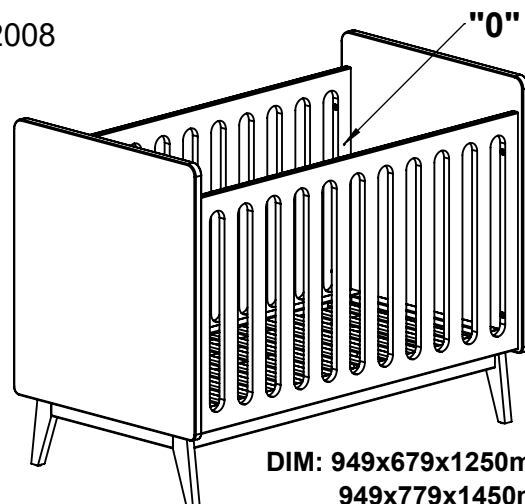
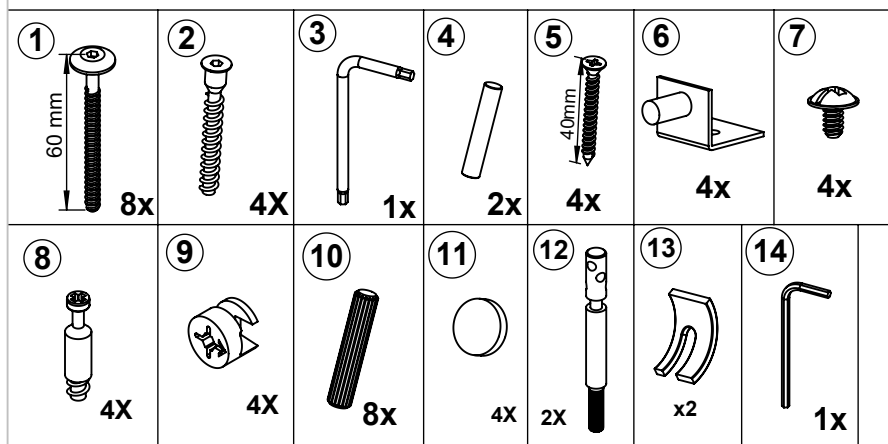

DIM: 949x679x1250mm/
949x779x1450mm

Outillage nécessaire / Material nodig
voor montage / Material zum Zusammenbau

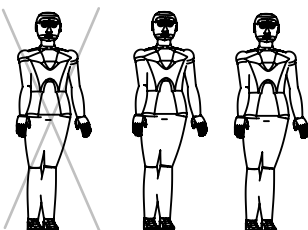
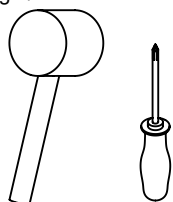

LA CARROSSERIE ENFANTINE-
LCE - SA-N.V.
Zoning PME Stapsteen
Stapsteenweg, N°7
B-9070 HEUSDEN (Destelbergen)
BELGIQUE
www.pericles.be



Pericles
a symbol of love

IMPORTANT! À CONSERVER POUR CONSULTATION ULTERIEURE. À LIRE SOIGNEUSEMENT.

AVERTISSEMENT Ne pas laisser l'enfant sans surveillance
INSTRUCTIONS DE MONTAGE ET D'UTILISATION À RESPECTER

IMPORTANT: Notice à lire soigneusement et à conserver pour toutes consultations ultérieures.

Pour obtenir un montage correct, veuillez effectuer les opérations dans l'ordre indiqué. Un montage différent de celui préconise peut rendre le lit dangereux.

RECOMMANDATION : La position la plus basse du sommier étant la plus sûre, utiliser cette position dès que le bébé est en âge de s'asseoir.

AVERTISSEMENT: Ne pas utiliser plus d'un matelas dans le lit.

Un marquage "0" est réalisé sur le côté du lit précisant la hauteur maximale du matelas.

Il est recommandé d'utiliser un matelas de dimensions 120cmx60cm x épaisseur 10 cm maxi.

Le matelas choisi doit être tel que la hauteur intérieure (c'est à dire la distance de la surface du matelas jusqu'à la partie supérieure du cadre du lit) soit d'au moins 500 mm dans la position la plus basse du sommier et d'au moins 200 mm dans la position la plus haute.

IMPORTANT : aucun espace supérieur à 30 mm ne doit être présent entre le matelas et les côtés et les extrémités du lit

AVERTISSEMENT: Attention au danger de placer le lit à proximité de flammes nues et d'autres sources de forte chaleur, comme les appareils de chauffage électrique, les appareils de chauffage à gaz, etc.

AVERTISSEMENT: Ne pas utiliser le lit si certains éléments sont cassés, endommagés ou manquants. Et n'utiliser que des pièces détachées approuvées par LCE - PERICLES.

AVERTISSEMENT: Ne rien laisser dans le lit et ne pas le placer à côté d'un produit qui pourrait fournir une prise pour les pieds de l'enfant ou présenter un danger d'étouffement ou d'étranglement, par exemple des ficelles, des cordons de rideaux, etc. Tous les dispositifs d'assemblage doivent toujours être convenablement serrés et régulièrement vérifiés, et resserrés si nécessaire.

Pour prévenir tout risque de chute quand l'enfant est capable de sortir seul du lit ; le lit ne doit plus être utilisé pour cet enfant. Le bois est un produit naturel, c'est pourquoi il n'est pas possible dans une production en série, d'éviter de légères différences de couleur entre les pièces.

Une même pièce de bois verni, utilisée verticalement ou horizontalement présente des différences de nuance.

CONSEILS D'ENTRETIEN: Nettoyer à l'aide d'un chiffon ou d'une éponge humide.

Fabriqué au Portugal.
Importé par LCE - PERICLES Stapsteenweg 7
B - 9070 Heusden (Destelbergen) - Belgium.

GEBRUIKSAANWIJZING:
Lees deze aandachtig en hou
deze goed bij voor later
gebruik.

NOTICE D'INSTRUCTIONS:
à lire soigneusement et à
conserver pour toutes
consultations ultérieures

GEBRAUCHSANWEISUNG:
diese Gebrauchsanweisung soll
aufmerksam gelesen und für späteren
Gebrauch aufbewahrt werden.

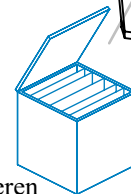
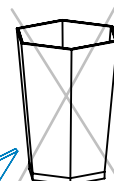

OPGELET! BEWAREN VOOR LATERE RAADPLEGING. AANDACHTIG LEZEN.

WAARSCHUWING Laat het kind nooit onbewaakt alleen NA TE LEVEN MONTAGE- EN GEBRUIKSVOORSCHRIFTEN

BELANGRIJK: Handleiding zorgvuldig lezen en bewaren voor latere raadplegingen.

Voor een correcte montage, gelieve de verrichtingen uit te voeren in de aangegeven volgorde. Een andere montage dan aangegeven kan het bed gevaarlijk maken.

AANBEVELING: De laagste stand van de bodem is de veiligste. Daarom dient deze stand te worden gebruikt vanaf het ogenblik dat de baby de leeftijd heeft om te kunnen zitten.

WAARSCHUWING: Één enkele matras op het bed gebruiken.

Een merkteken "0" is aangebracht op de zijde van het bed. Dit geeft de maximumhoogte van de matras aan.

Het wordt aanbevolen een matras van 120cmx60cm met maximumdikte van 10 cm te gebruiken.

Voor de gekozen matras moet de hoogte aan de binnenzijde (dit betekent de afstand van het oppervlak van de matras tot aan de bovenzijde van het kader van het bed) minstens 500 mm bedragen in de laagste stand van de bodem en minstens 200 mm in de hoogste stand.

OPGELET: er mag geen ruimte van meer dan 30 mm gelaten worden tussen de matras en de zijkanten en de uiteinden van het bed.

WAARSCHUWING: Plaats het bed niet dicht bij een warmtebron (elektrische weerstandsverwarming, gasverwarming etc.) want dit zou brandgevaar kunnen veroorzaken.

WAARSCHUWING: Gebruik het bed niet indien bepaalde onderdelen stuk of beschadigd zijn of indien er onderdelen ontbreken. Gebruik enkel goedgekeurde vervangingsonderdelen door de maatschappij LCE - PERICLES.

WAARSCHUWING: Niets in het bed laten en geen voorwerp naast het bed plaatsen dat een steun voor de kindervoetjes zou geven of een verstikkings- of ophangingsgevaar zou inhouden, bijvoorbeeld: touwen, gordijnkoorden, etc.

Alle onderdelen en vijzen moeten altijd naar behoren aangespannen worden en regelmatig gecontroleerd worden. Span deze opnieuw aan indien nodig.

Om te vermijden dat het kind zou vallen wanneer het alleen uit het bed kan, dient het bed niet meer door dit kind te worden gebruikt.

Hout is een natuurproduct. Daarom kunnen bij serieproductie kleine kleurverschillen tussen de onderdelen niet vermeden worden.

Eenzelfde onderdeel in gevernist hout dat verticaal of horizontaal gebruikt wordt, vertoont kleurschakeringen.

ONDERHOUDSTIPS Reinigen met een vochtige doek of spons.

Geproduceerd in Portugal

Ingevoerd door LCE - PERICLES Stapsteenweg 7

B - 9070 Heusden (Destelbergen) - Belgium

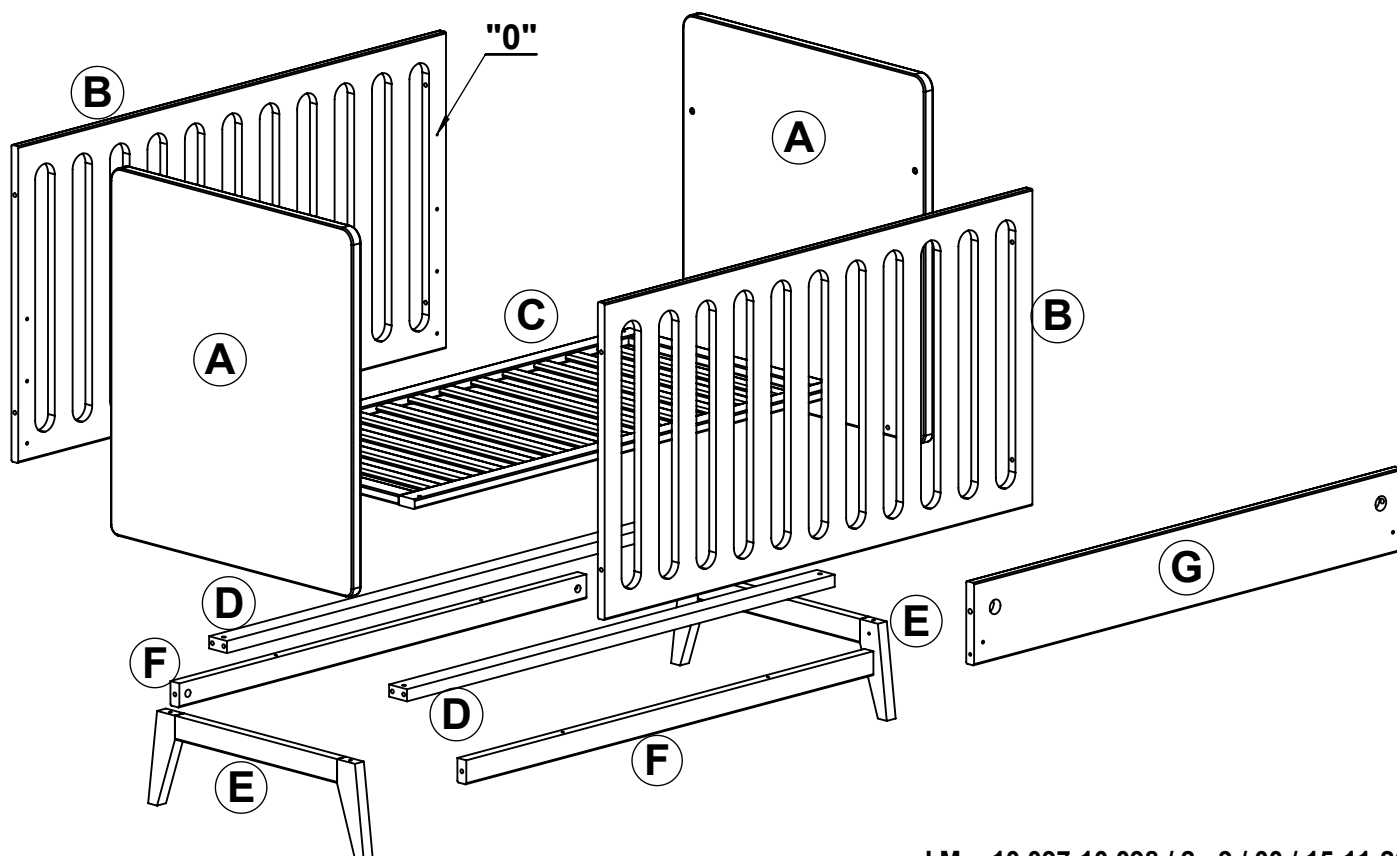

1

1° POSITION

3° POSITION

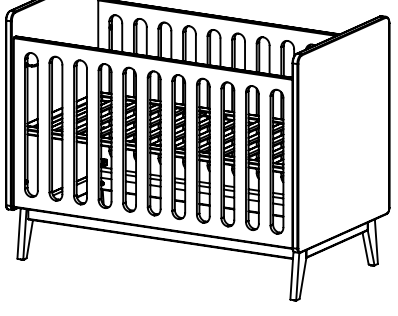

2° POSITION

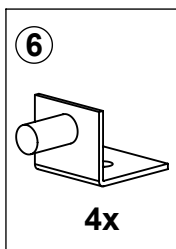
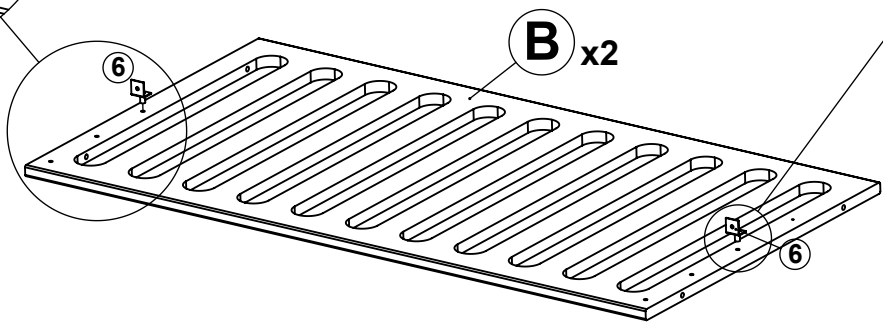
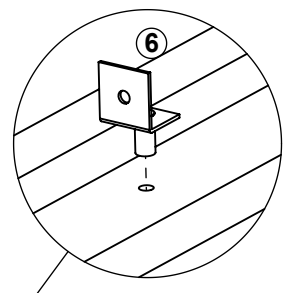
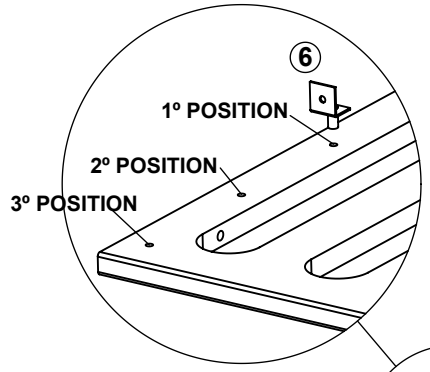
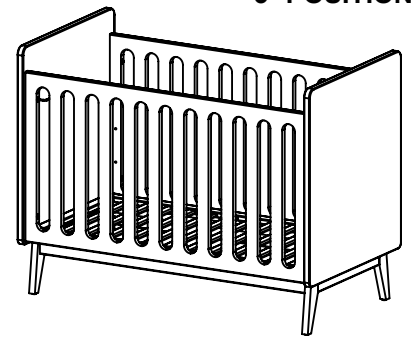
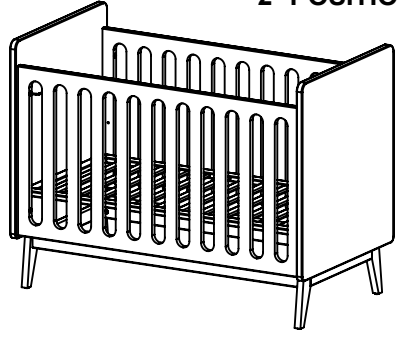

2

E x2

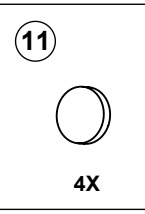
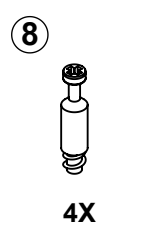
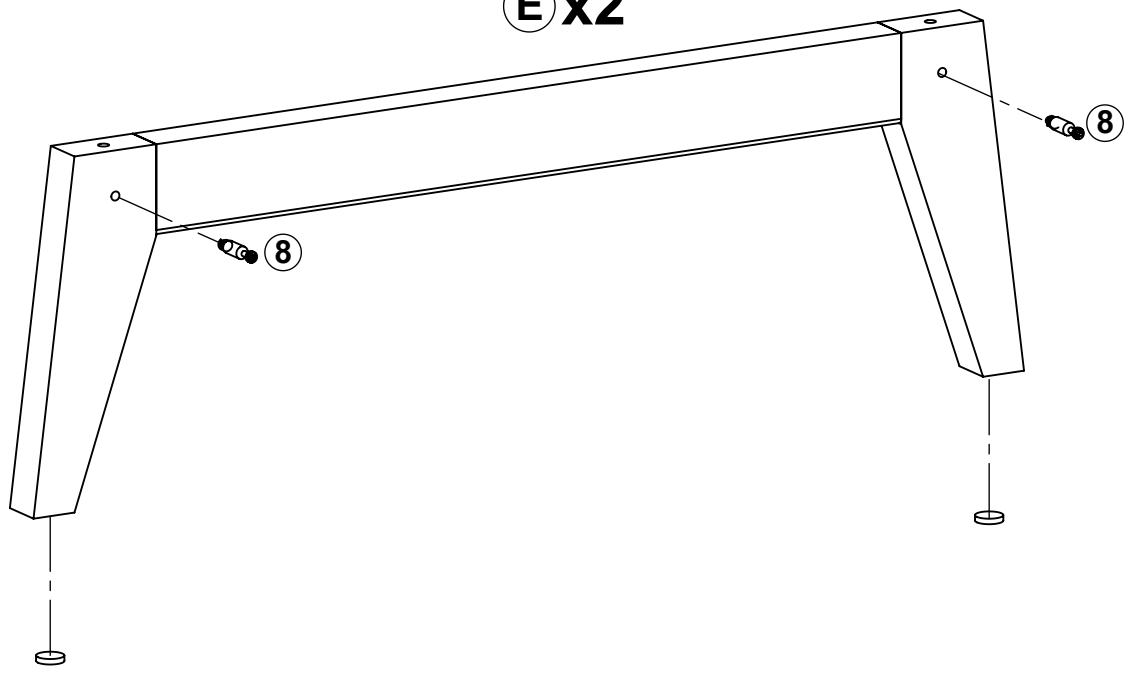

3

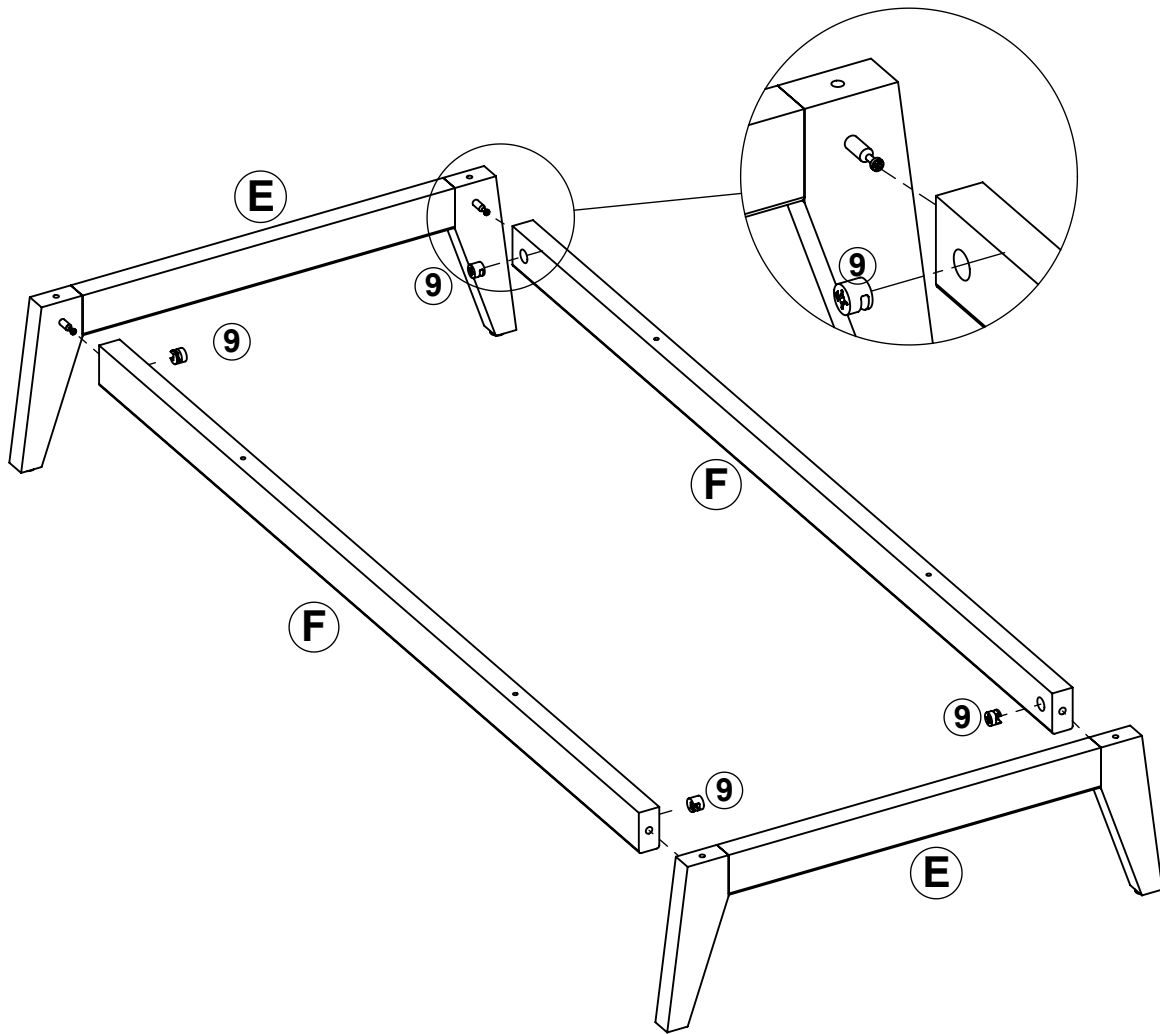

9



4X

4

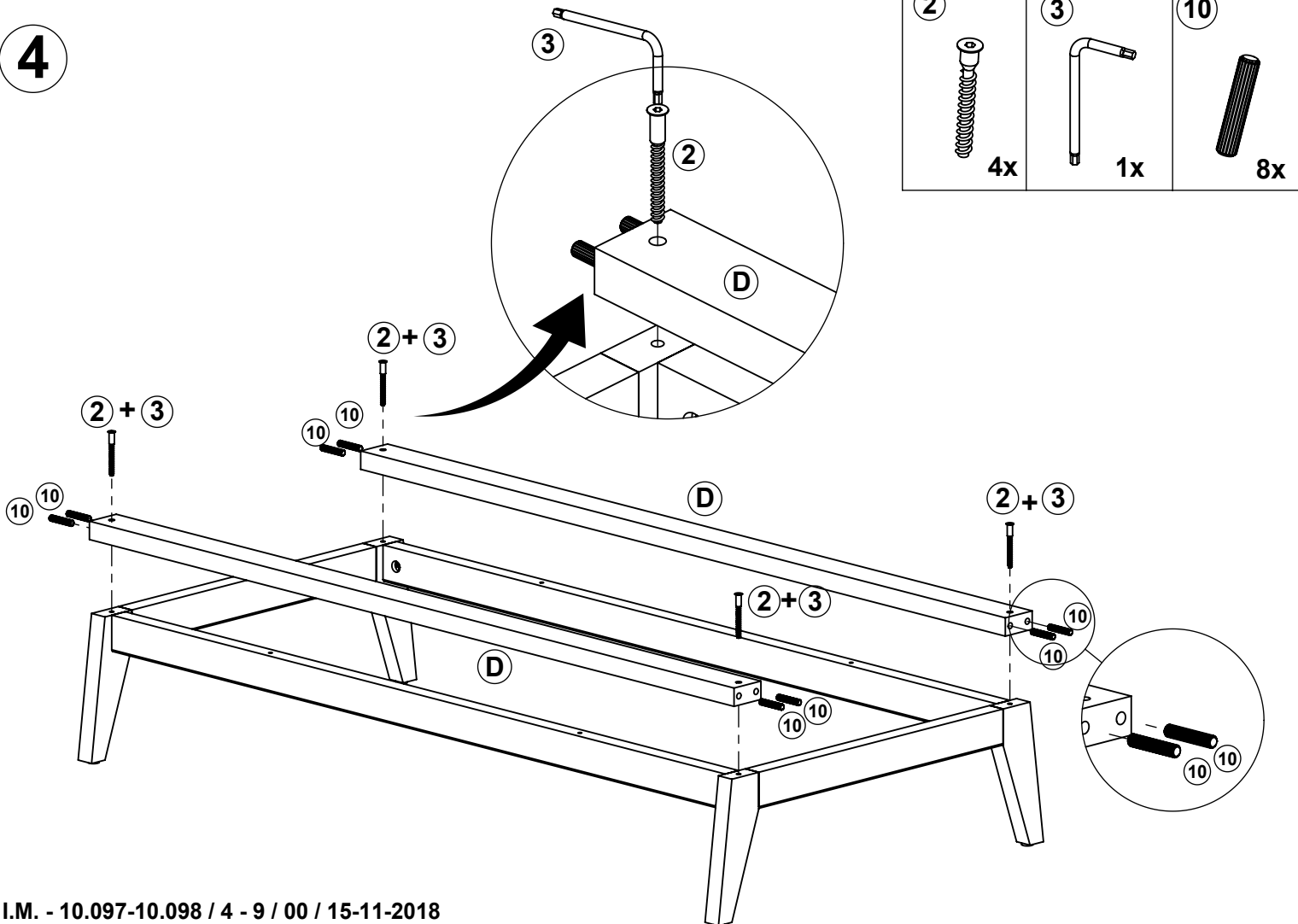

2



4x

3

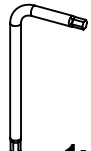

1x

10



8x

5

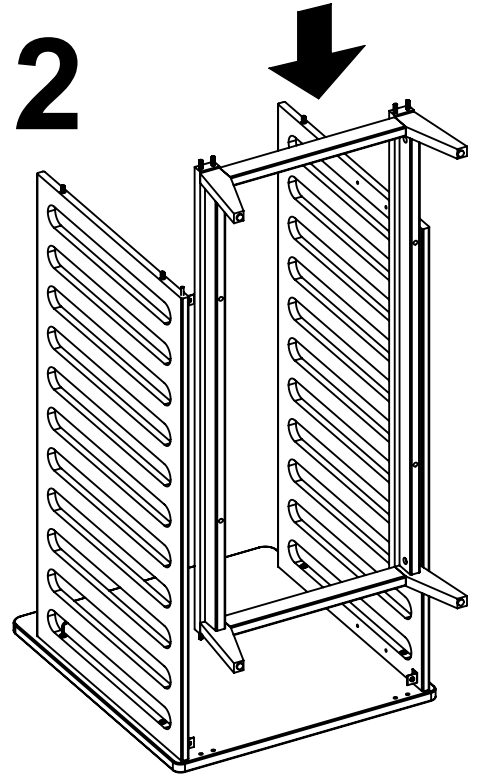
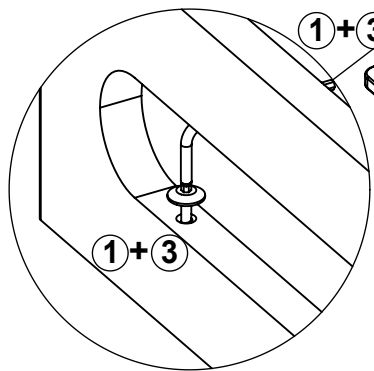
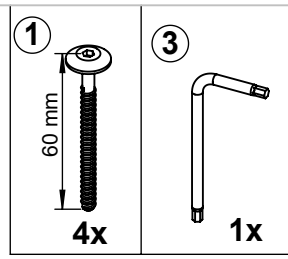
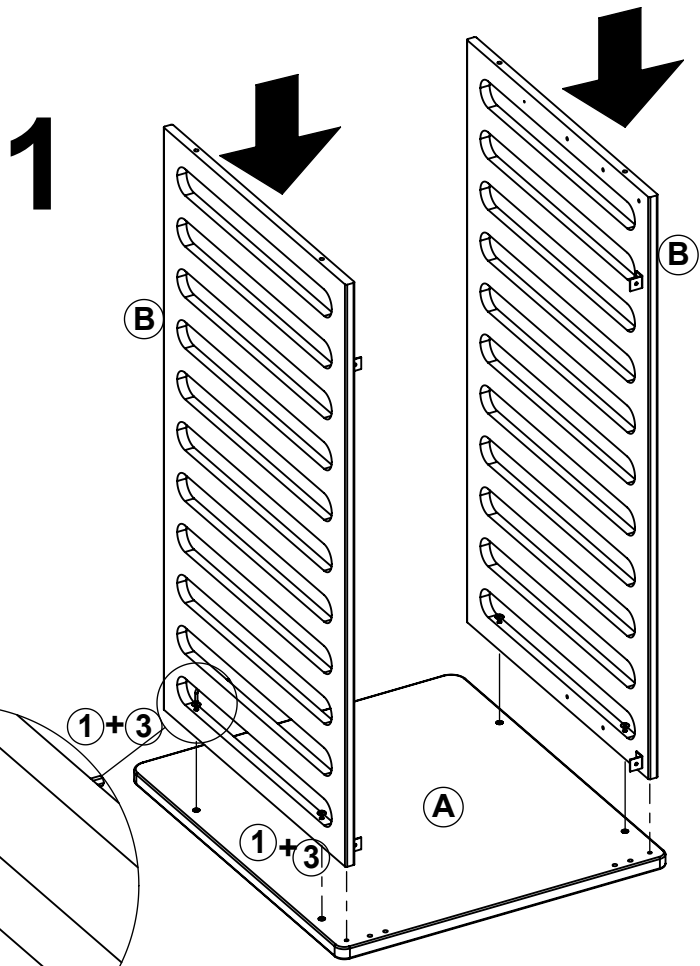

6

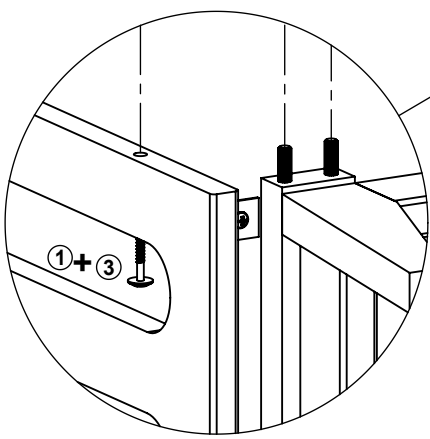
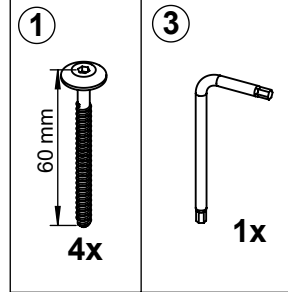
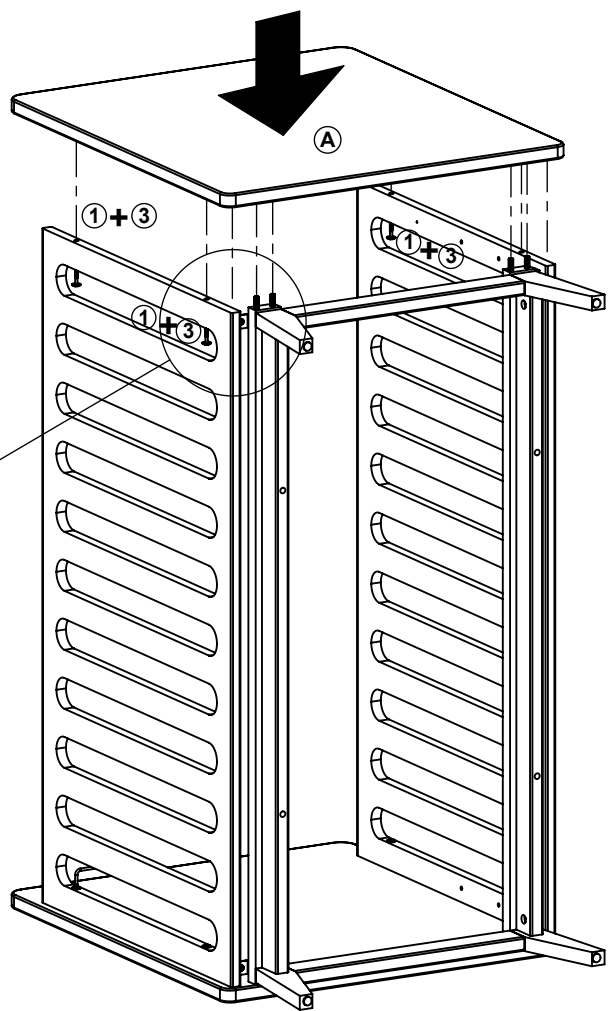

7

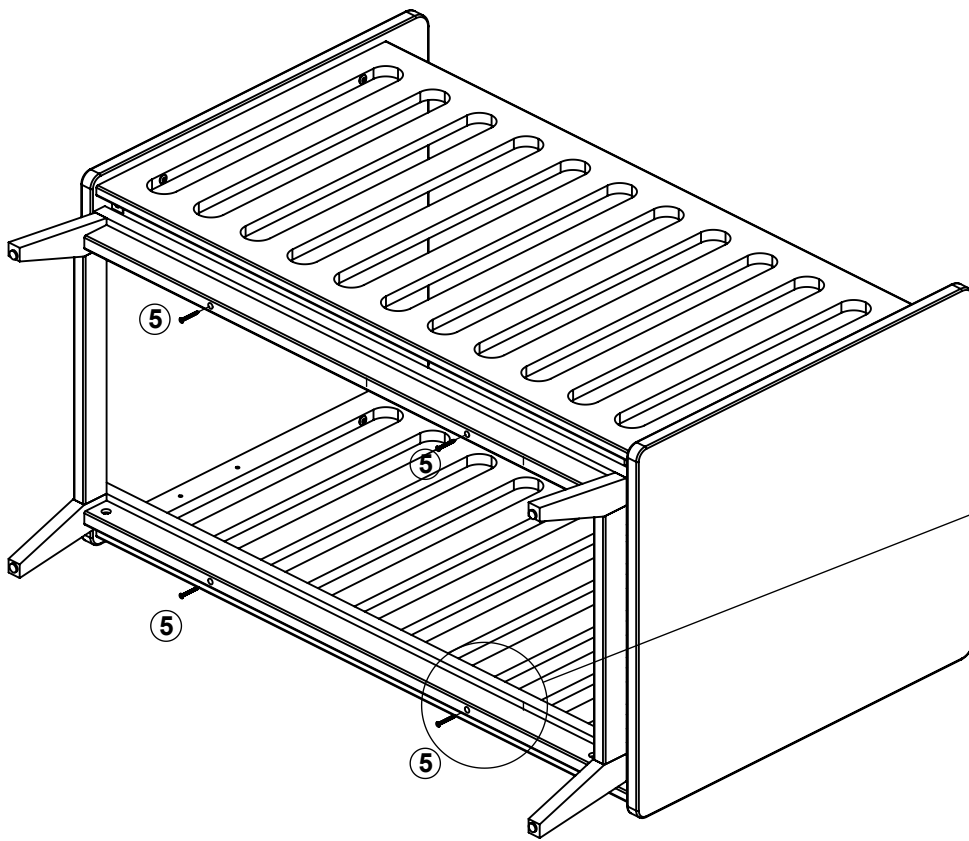

5
40mm
4X

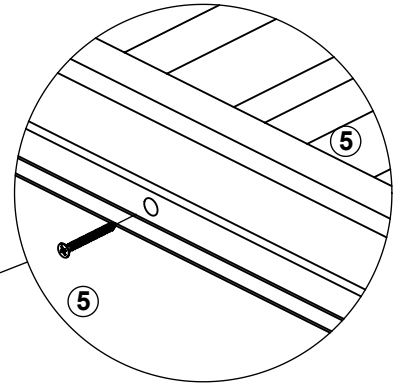

8

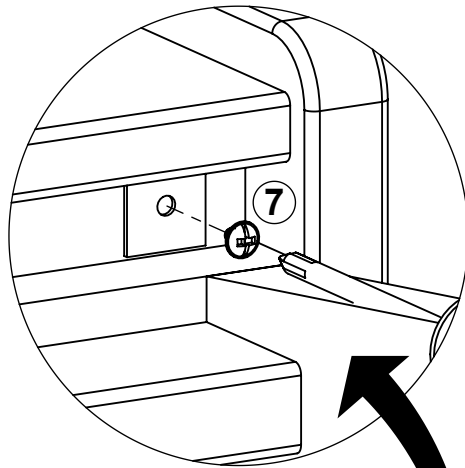

7
4x

C ↓

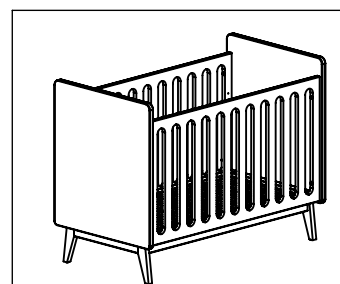
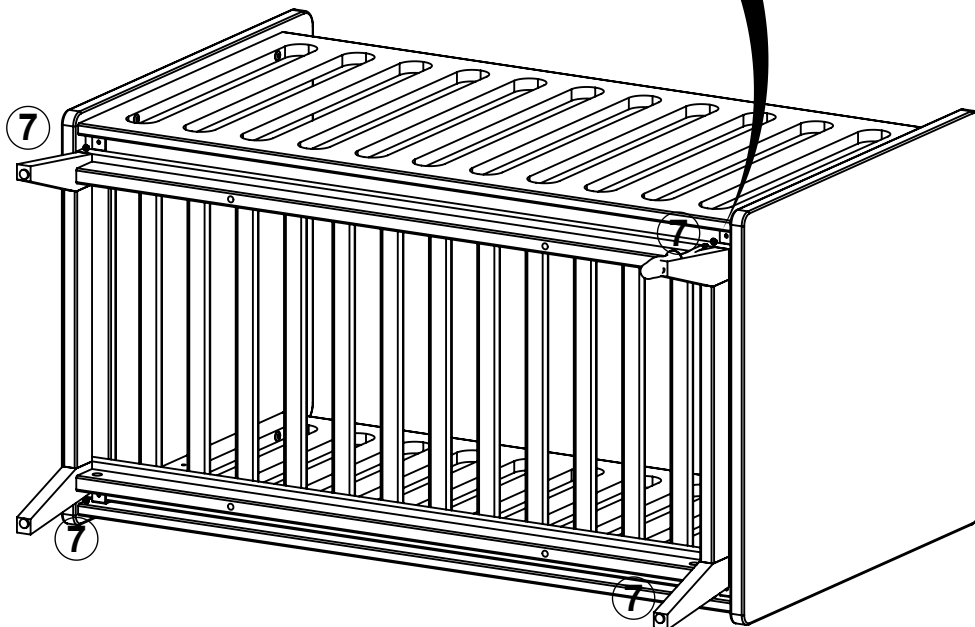
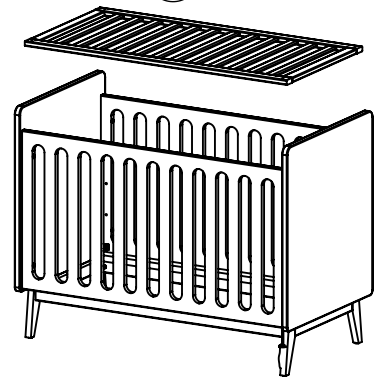

1T

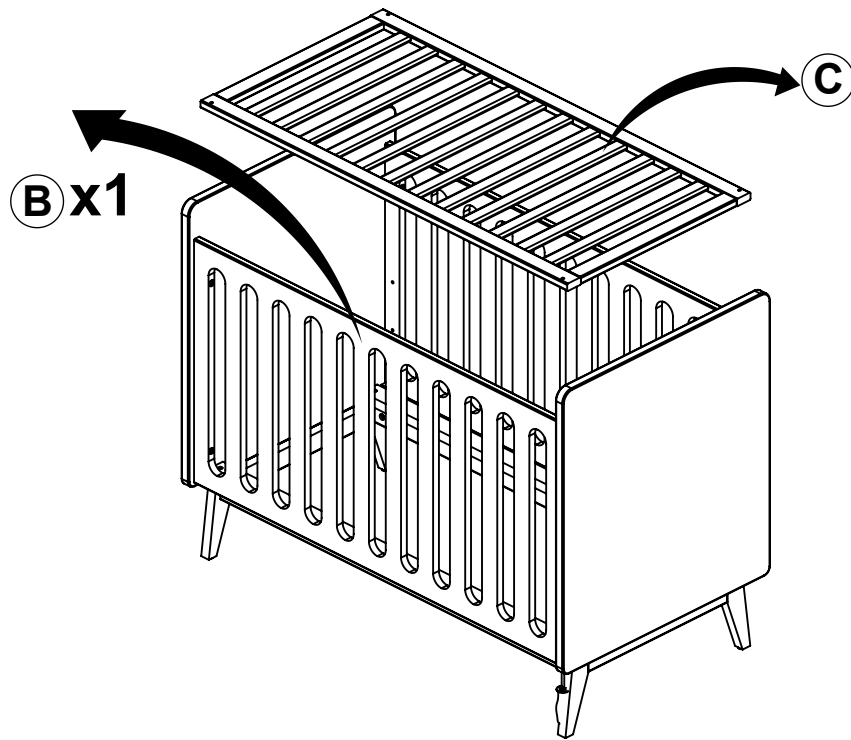

2T

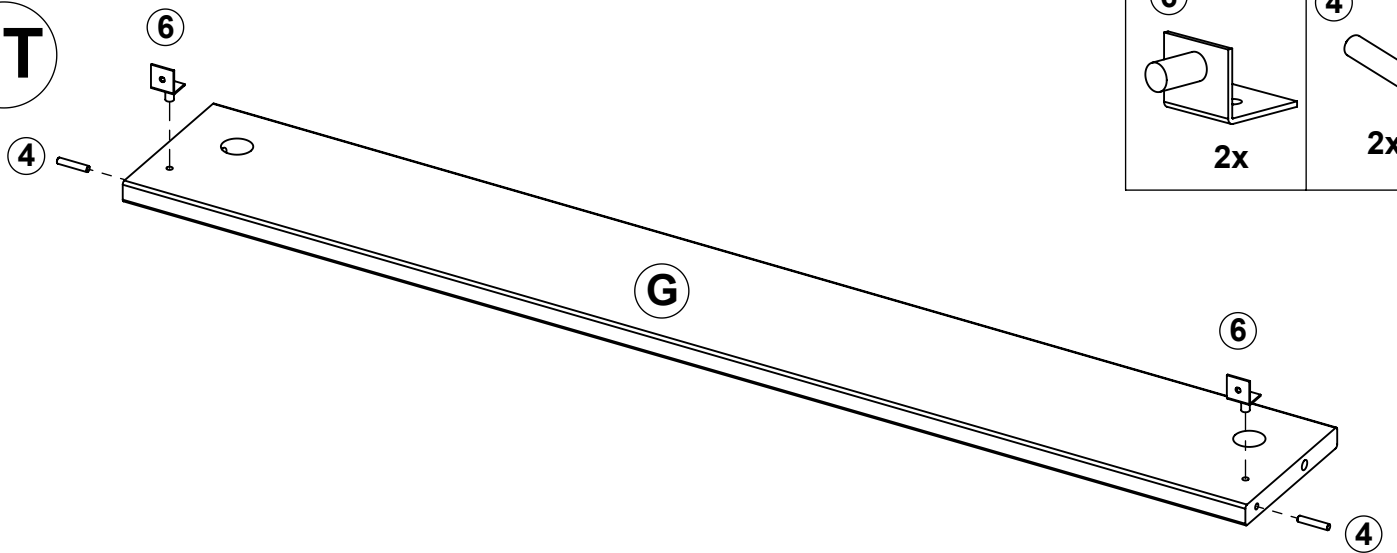

3T

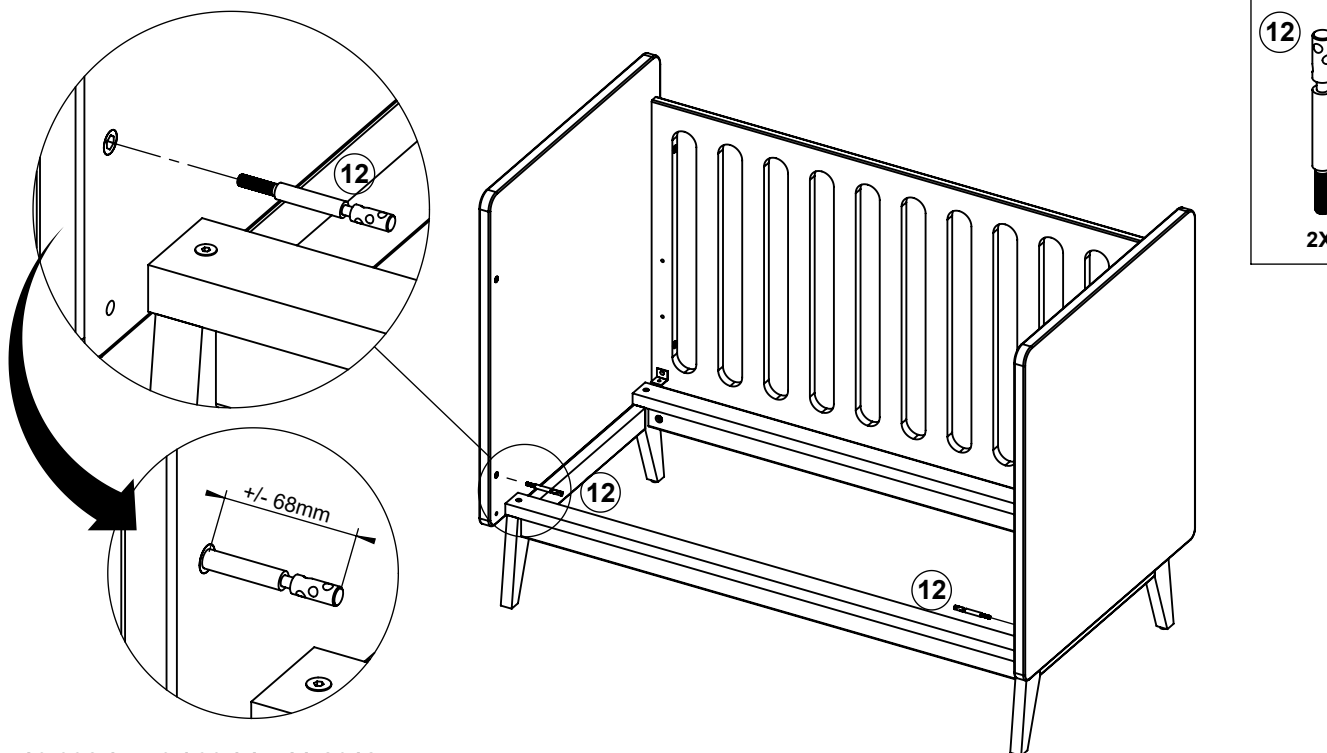

4T

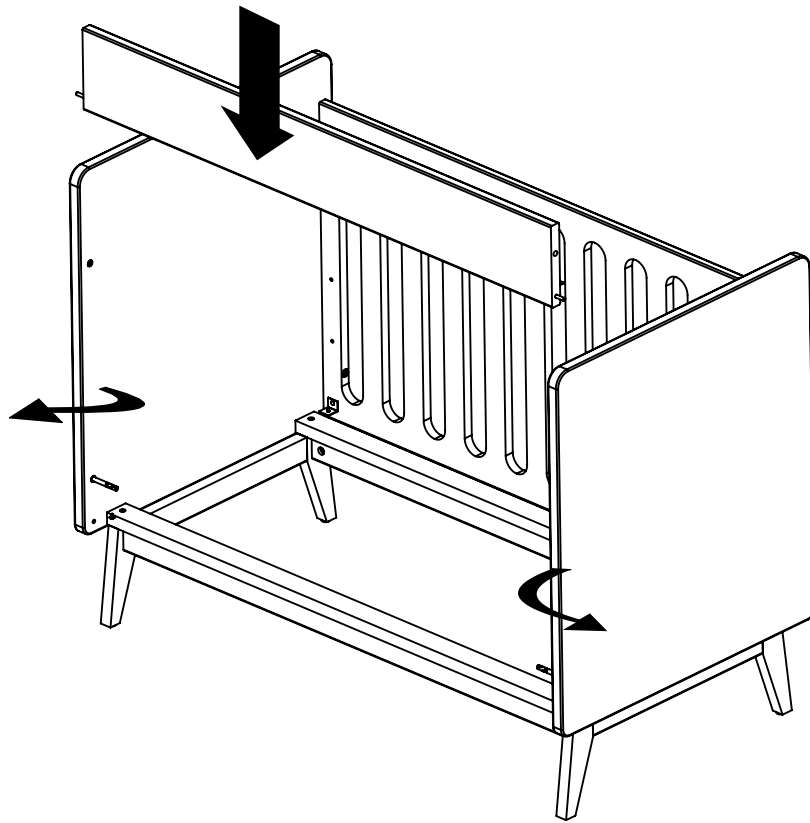

5T

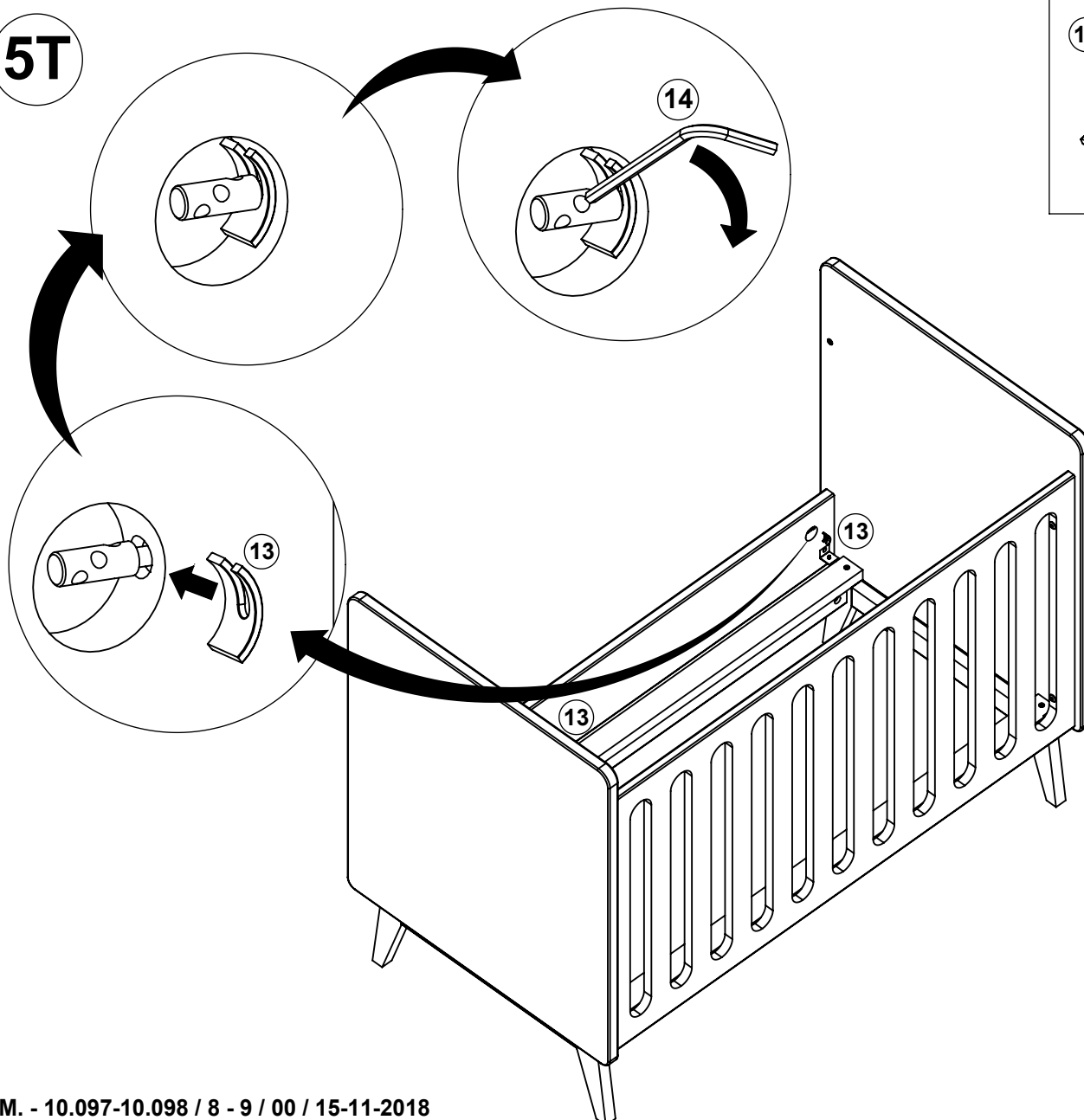

13



x2

14



1x

6T

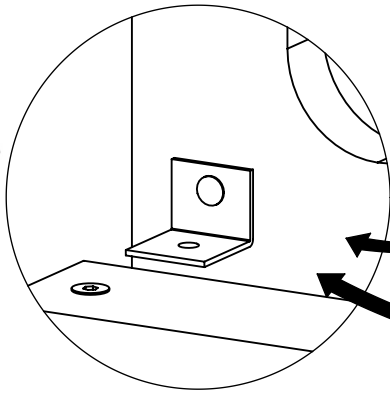

C

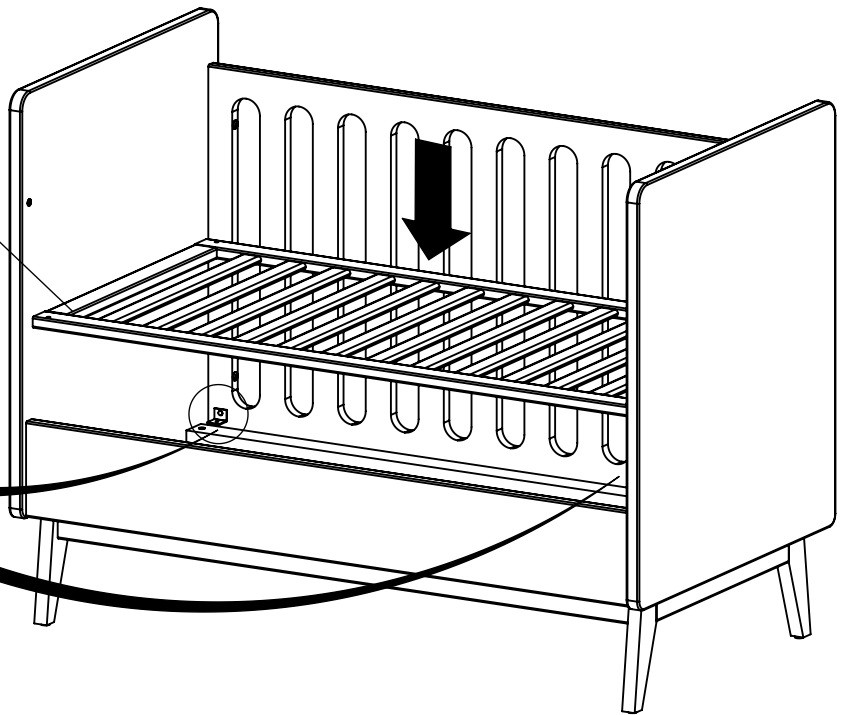

7T

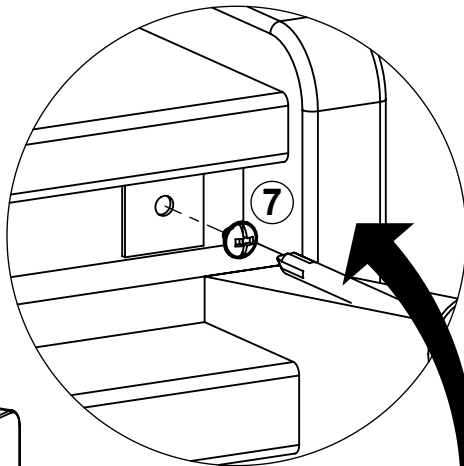

7



4x

